

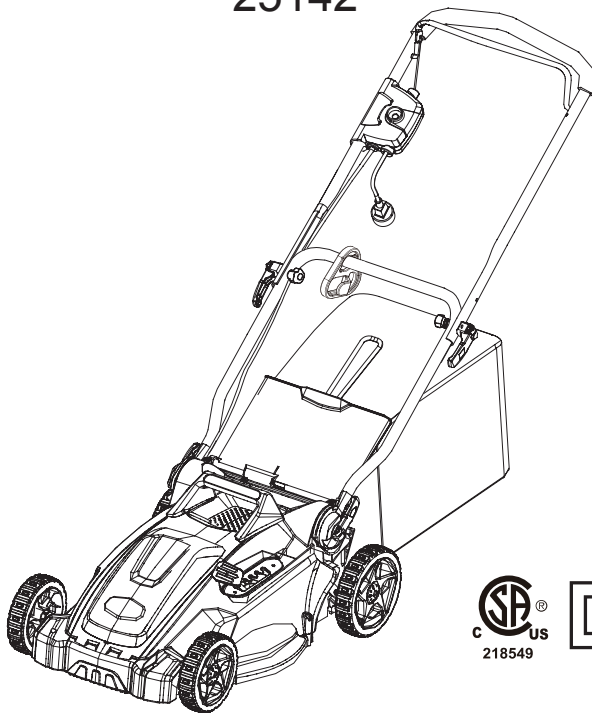

greenworks™

PODADORA ELÉCTRICA DE CÉSPED DE 16 PULGADAS 25142



CSA
c US
218549



Manual del Propietario

LÍNEA DE AYUDA GRATUITA: 1-888-90WORKS (888.909.6757)

www.GreenWorksTools.com



Antes de hacer funcionar esta herramienta, lea cuidadosamente todas las reglas de seguridad y las instrucciones.

ÍNDICE

Índice	2
Especificaciones del producto	2
Información sobre seguridad	3-7
Símbolos	8-9
Conozca su podadora	10
Armado	11-14
Funcionamiento	15-20
Mantenimiento	21-22
Corrección de problemas	23
Garantía	24
Vista desarrollada	25
Lista de piezas	26-27

ESPECIFICACIONES DEL PRODUCTO

PODADORA ELÉCTRICA DE CÉSPED DE 16 PULGADAS

Motor	120 V AC, 60 Hz, 10 A
Velocidad	3800±150 RPM
Línea de corte	16 pulg. (40,6 cm)
Ajustes de altura	5/8 - 2 5/8 pulg. (1,7 y 6,7 cm)
Funciones	2-en-1: triturado de compuesto orgánico, almacenaje trasero
Peso	39 lbs (17,7 kg)



INFORMACIÓN DE SEGURIDAD

FUNCIONAMIENTO GENERAL

- Lea atentamente todas las instrucciones en la podadora y este manual antes de intentar ensamblar y usar la podadora. Guarde el manual en un lugar seguro y consúltelo regularmente en el futuro.
- Familiarícese con todos los controles y su correcto funcionamiento. Sepa cómo detener la podadora y desactivar la alimentación ante una emergencia.
- No permita que niños menores de 14 años usen esta podadora. Los niños de 14 años o más deben leer y comprender las instrucciones de funcionamiento y las normas de seguridad en este manual, además de ser entrenados y supervisados por sus padres.
- No deje que nadie opere la podadora antes de leer y comprender las instrucciones.
- Para evitar el contacto con la cuchilla o lesiones ocasionadas por un objeto lanzado, permanezca en la zona de operación detrás de la podadora y mantenga tanto a niños como transeúntes a al menos 15 m (50 pies) de distancia si está funcionando. Detenga el motor de inmediato si alguien entra en el área de poda.
- Inspeccione minuciosamente el área donde se utilizará la podadora. Elimine piedras, palos, cables, juguetes y otros objetos con los que alguien se pueda tropezar o que la cuchilla pueda lanzar. Los objetos que lance la podadora pueden ocasionar lesiones personales graves.
- Establezca su patrón de poda de tal manera que evite descargar material del lado de calles, aceras, transeúntes, etc. No descargue material contra una pared u obstrucción. Esto podría hacer que el material descargado rebote en el operador.
- Siempre use protección ocular adecuada para protegerse los ojos cuando esté usando la podadora o realizando algún ajuste o reparación. Los objetos lanzados por la podadora que robotan pueden ocasionar lesiones oculares graves.
- Siempre use protección ocular adecuada para protegerse los ojos cuando esté usando la podadora o realizando algún ajuste o reparación. Los objetos lanzados por la podadora que robotan pueden ocasionar lesiones oculares graves.
- Siempre utilice un máscara si usa la podadora en condiciones de polvo. Use ropa adecuada. No use ropa holgada o joyas que pueden atraparse en las partes en movimiento. Se recomienda el uso de guantes de protección y calzado de seguridad.
- Los circuitos o tomacorrientes que se utilizan con la podadora deben contar con interruptores de circuito con pérdida a tierra (GFCI). Existen receptáculos con protección GFCI incorporada que se pueden utilizar para cumplir con esta medida de seguridad.
- Utilice extensiones eléctricas para el exterior etiquetadas como W-A, W, SW-A, SOW-A, STW-A, STOW-A, SJW-A, SJTW-A, o SJTOW-A. Estas extensiones están calificadas para su uso en exteriores y reducen el riesgo de descarga eléctrica.
- Corden para extensión: Asegúrese de que el cordón para extensión se encuentre en buenas condiciones, que sea de un calibre lo suficientemente grueso como para llevar la corriente que su podadora necesita y que esté polarizado (una de las aspas del tomacorriente debe ser más ancha que la otra). Los cordones para extensión de 15 m (50 pies) deben ser 16 AWG, los de 30 m (100 pies) deben ser 14 AWG y los de 45 m (150 pies) deben ser 12 AWG. Los cordones delgados provocan caídas de voltaje, resultando en pérdida de energía y sobrecalentamiento.
- Conexiones de electrodomésticos polarizados. para reducir el riesgo de descarga eléctrica, este electrodoméstico posee un enchufe polarizado (una clavija es más ancha que la otra) y requiere el uso de una extensión eléctrica polarizada. El enchufe del artefacto encaja en una

INFORMACIÓN DE SEGURIDAD

extensión eléctrica polarizada de una sola manera. Si el enchufe no encaja completamente en la extensión eléctrica, inviértalo. Si el enchufe aún no encaja, adquiera una extensión eléctrica polarizada adecuada. Una extensión eléctrica polarizada puede requerir el uso de un tomacorriente de pared polarizado. El enchufe encajará en el tomacorriente de pared polarizado de una sola manera. Si el enchufe no encaja por completo en el tomacorriente de pared, inviértalo. Si el enchufe aún no encaja, comuníquese con un electricista calificado para que instale un tomacorriente de pared adecuado. No cambie el enchufe, el receptáculo de la extensión eléctrica ni su enchufe de ninguna manera.

- Circuito eléctrico: Esta podadora está diseñada para operar en circuitos de 15 amperios. Si es difícil arrancar la podadora cuando está conectada a un circuito con un fusible o cortacircuitos estándar de 15 A, llame a la línea telefónica gratis para ayuda (1-888-909-6757). No use fusibles o cortacircuitos con una clasificación mayor que la especificada para su circuito particular.
- No abuse del cordón tirando de él al transportar la podadora ni desenchufando ésta última tirando del cordón. Mantenga el cordón alejado del calor, aceite y bordes filosos.
- Muchas lesiones ocurren como resultado de pasar la podadora sobre los pies durante una caída provocada por resbalones o tropiezos. No use la podadora con pies descalzos o si lleva sandalias o zapatos livianos (de lona, por ejemplo). No se sostenga de la podadora si se está cayendo. Suelte la manija inmediatamente.
- Nunca tire hacia usted la podadora mientras camina. Si debe retroceder la podadora para evitar una pared u obstáculo, mire primero abajo y atrás para evitar tropezarse y luego siga estos pasos:
 - Aléjese de la podadora hasta quedar con sus brazos completamente extendidos.
 - Asegúrese de estar bien equilibrado.
 - Jale la podadora lentamente hacia usted.
- No use la podadora en tareas diferentes para la que fue diseñada. No fuerce la podadora.
- No use la podadora bajo los efectos del alcohol o de drogas.
- Manténgase alerta. No use la podadora si está cansado. Preste atención a sus acciones.
- No ponga las manos ni los pies cerca de piezas rotatorias o debajo de la plataforma de corte. El contacto con las cuchillas puede producir la amputación de manos y pies.
- No intente ajustar las ruedas o la altura de corte con el motor en funcionamiento.
- Evite condiciones peligrosas. No use la máquina bajo la lluvia ni en césped mojado o húmedo.
- Corte el césped solamente con luz de día o una buena luz artificial. No apresure el trabajo de poda.
- Detenga la cuchilla cuando cruce entradas de gravilla, senderos o caminos.
- Si la máquina comienza a vibrar excesivamente, detenga el motor y busque la causa de inmediato. Por lo general, la vibración advierte un problema.
- Apague el motor y espere a que la cuchilla se detenga completamente antes de retirar la guarda para recortes de césped o desobstruir el conducto. La cuchilla continúa girando por unos minutos después de que el motor se ha apagado. No coloque una parte del cuerpo en el área de la cuchilla hasta estar seguro de que ha dejado de girar.
- No use la podadora sin las protecciones apropiadas, cubierta de descarga, colector de césped, control del motor y la cuchilla u otros dispositivos de seguridad en su lugar y en

INFORMACIÓN DE SEGURIDAD

funcionamiento. No use la podadora si los dispositivos de seguridad están dañados ya que esto puede ocasionar lesiones.

MANEJO EN PENDIENTES

Las pendientes son una de las causas principales de accidentes por resbalones y caídas accidentales que pueden provocar lesiones severas. El funcionamiento de la podadora en pendientes requiere tomar precauciones extraordinarias. Si se siente inseguro en una pendiente, no use la podadora allí. Para su seguridad, antes de hacer funcionar esta podadora en un área inclinada o con lomas, utilice el registrador de pendientes que ha sido incluido como parte de este manual para medir pendientes.

- Pude atravesando las pendientes; no hacia arriba ni hacia abajo. Tenga mucha precaución al cambiar de dirección en una pendiente.
- Tenga cuidado con los pozos, surcos, piedras, objetos ocultos o montículos que puedan provocar que se resbale o tropiece. El césped alto puede ocultar obstáculos. Retire todos los objetos como piedras, ramas de árboles, etc., que puedan provocar tropezones o ser lanzados por la cuchilla.
- Siempre asegúrese de su postura. Un resbalón y caída puede provocar lesiones serias. Si siente que está perdiendo el equilibrio, suelte el mango de control del motor/cuchilla inmediatamente. La cuchilla para de girar en 3 segundos.
- No pode el pasto cerca de precipicios, zanjas o terraplenes; podría perder la firmeza de la postura o el equilibrio.
- No pode el césped en pendientes con un ángulo mayor a 15°.
- No pode la grama húmeda o mojada. Un apoyo poco estable podría provocar resbalones.

SEGURIDAD DE LOS NIÑOS

Pueden ocurrir accidentes trágicos si el operador no está atento a la presencia de niños.

- Mantenga a los niños fuera del área de trabajo y bajo estricta vigilancia de un adulto responsable.
- No permita que niños menores de 14 años usen esta podadora. Los niños de 14 años o más deben leer y comprender las instrucciones de funcionamiento y las normas de seguridad en este manual, además de ser entrenados y supervisados por sus padres.
- Esté alerta y apague la podadora si un niño o cualquier otra persona ingresan al área de trabajo.
- Antes y mientras se está moviendo hacia atrás, mire hacia abajo y atrás y verifique que no haya niños.
- Tenga extremo cuidado cuando se acerque a esquinas ciegas, entradas de puertas, arbustos, árboles u otros objetos que puedan bloquearle la vista de un niño que pudiera correr hacia la podadora.

REPARACIÓN

- Cuando repare la podadora, utilice únicamente piezas de repuestos disponibles del fabricante. Si se utilizan piezas que no cumplen con las especificaciones del equipo original, es posible que el rendimiento sea inadecuado y se vea comprometida la seguridad.
- Antes de limpiar, reparar o inspeccionar la podadora, verifique que la cuchilla y todas las piezas con movimiento se hayan detenido por completo, y cambie el pasador de seguridad. A fin de evitar arranques accidentales, cambie el pasador de seguridad cuando la podadora no

INFORMACIÓN DE SEGURIDAD

está siendo usada.

- Siga las instrucciones para lubricación y cambio de accesorios.
- Inspeccione a intervalos regulares el cordón de alimentación de la podadora de césped, y el de extensión, replácelos inmediatamente si están dañados. Para obtener repuestos, llame a la línea telefónica gratis para ayuda al 1-888-909-6757.
- Mantenga las manijas secas, limpias y sin aceite ni grasa.
- Para reducir el riesgo de incendio, mantenga el motor libre de acumulaciones de césped, hojas y desechos.
- A menudo, verifique que los pernos de montaje del motor y la cuchilla estén bien ajustados. Inspeccione visualmente si la cuchilla está dañada (es decir, si está doblada, agrietada o desgastada).
- Mantenga la podadora con cuidado para el mejor y más seguro funcionamiento. Mantenga la cuchilla afilada y limpia. Las cuchillas están afiladas y pueden cortar. Envuelva las cuchillas o use guantes. Realice las reparaciones con extremo cuidado.
- Mantenga tuercas, pernos y tornillos ajustados para asegurarse de que el equipo se encuentre en una condición de trabajo segura.
- No manipule los dispositivos de seguridad. Verifique su correcto funcionamiento regularmente.
- Si choca un objeto extraño, detenga el motor y cambie el pasador de seguridad. Inspeccione minuciosamente si la podadora se dañó. Repare los daños antes de usar la podadora.
- Los componentes del receptor de grama, la cubierta para la descarga y la coraza posterior están sujetos a desgaste y daños, lo que podría exponer los elementos móviles o permitir que se lancen objetos. Como medida de precaución, revise los componentes frecuentemente y reemplace inmediatamente cualquier pieza que muestre signos de desgaste o que está rajada o quebrada. Use sólo piezas originales del fabricante, según se lista en este manual.
- Cuando no esté en uso, guarde la podadora en un lugar seco bajo techo, sin la cambie el pasador de seguridad y fuera del alcance de los niños.

PODADORA CON DOBLE AISLAMIENTO

El aislamiento doble elimina la necesidad de los cordones de alimentación de tres aspas conectados a tierra usuales y de los sistemas de suministro de energía conectados a tierra. Siempre que la podadora tiene corriente eléctrica, hay dos juegos de aislamiento completos que protegen al usuario. Todas las piezas metálicas expuestas se encuentran aisladas de los componentes internos de metal del motor mediante aislamiento de protección.

IMPORTANTE

Se necesita un cuidado y conocimiento extremos del sistema para dar servicio a la podadora con aislamiento doble y debe ser efectuado solamente por técnicos de servicio calificados. Si es necesario hacer reparaciones, llame a la línea telefónica gratis para ayuda al 1-888-909-6757. Al darle servicio, utilice siempre repuestos originales de fábrica.

ADVERTENCIA

¡ES SU RESPONSABILIDAD! Limitar el uso de esta podadora solamente a personas que han leído y comprendido las advertencias e instrucciones que se presentan en este manual y en la podadora misma, y que están dispuestos a obedecerlas.

INFORMACIÓN DE SEGURIDAD



stop

⚠ PELIGRO

EVITE LAS LESIONES GRAVES Y LA MUERTE

- Para reducir el riesgo de lesiones, el usuario debe leer y comprender el manual del operador.
- Para reducir el riesgo de descargas eléctricas, evite que la cortadora de césped entre en contacto con el agua.
- Reemplace inmediatamente los cables dañados.
- Antes de realizar cualquier tipo de mantenimiento o quitar la cuchilla, desconéctela del circuito de alimentación.
- No la utilice a menos de 100 pies de distancia de niños, personas o animales.
- Quite los objetos que obstaculicen el funcionamiento de la cuchilla y que puedan salir despedidos.
- Si se encuentra en una pendiente, crúzela, no la baje ni la suba.
- Mantenga los dispositivos de seguridad (guardias, los protectores, cambian ETC.) en su lugar y en buen funcionamiento.
- Mire hacia abajo y hacia atrás antes y mientras se desplaza hacia atrás.

MANEJO EN PENDIENTES

- Use esta página como guía para identificar las pendientes que no pueden ser podadas con seguridad.
- NO USE la podadora de césped en esas pendientes.
- ALINEE ESTE BORDE CON UN ÁRBOL RECTO.
- DOBLE POR LA LÍNEA PUNTEADA. ESTA ES UNA PENDIENTE DE 15°.

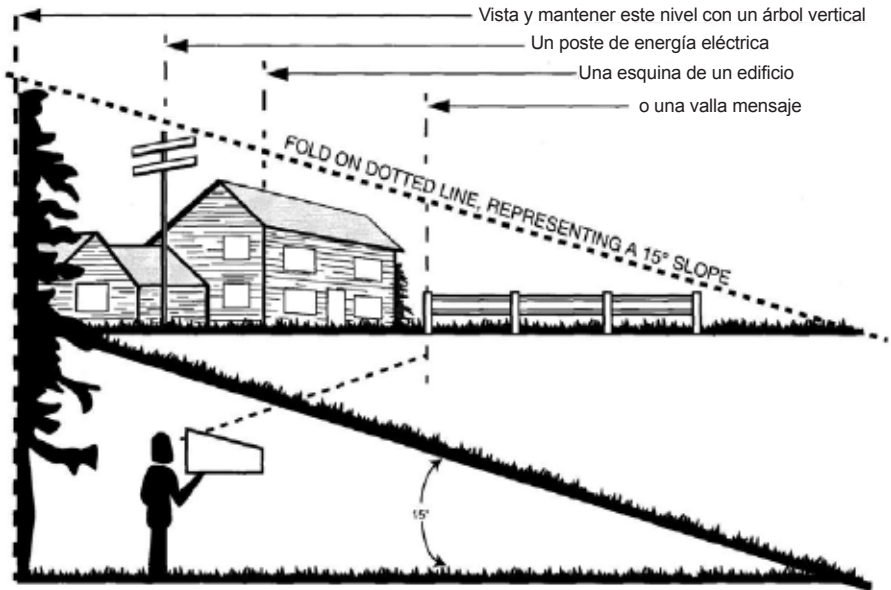









⚠ ADVERTENCIA

No pode el césped en pendientes con un ángulo mayor a 15° (una elevación de aproximadamente 2-1/2 pies [75 metros] cada 10 pies [3 metros]). Pode transversalmente en el frente de una pendiente y nunca arriba abajo.

SÍMBOLOS

Algunos de los siguientes símbolos pueden ser usados en este producto. Obsérvelos y aprenda su significado. Una correcta interpretación de estos símbolos le permitirá utilizar el producto mejor y de una forma más segura.

SÍMBOLO	DENOMINACIÓN/EXPLICACIÓN
V	Voltios
A	Amperios
Hz	Hertzios
W	Vatios
Hrs	Horas
	Precauciones para su seguridad.
	Para reducir el riesgo de lesiones, el usuario debe leer y entender el manual del usuario antes de utilizar este producto.
	No exponga la máquina a la lluvia o humedad.
	Tenga cuidado para que los espectadores que puedan estar cerca no resulten heridos por objetos extraños que puedan salir despedidos del cortacésped.
	Mantenga a los espectadores (especialmente niños y animales), por lo menos a 15m de distancia del área de trabajo.
	Mantenga las manos y los pies alejados de la hoja y la zona de corte.
	No utilice la unidad en pendientes superiores a 15°. Siempre corte a través de las superficies de las cuestas, nunca de arriba hacia abajo.
	Tenga cuidado ya que podría sufrir descargas eléctricas.
	Espere a que todos los componentes de la herramienta se hayan detenido completamente antes de tocarlos.



SERVICIO

El servicio de la producto requiere extremo cuidado y conocimientos técnicos, por lo cual sólo debe ser efectuado por un técnico de servicio calificado. Para dar servicio a la herramienta, le sugerimos llevarla al **ESTABLECIMIENTO DE SERVICIO AUTORIZADO** de su preferencia para que la reparen. Al dar servicio a la unidad, sólo utilice piezas de repuesto idénticas.

GUARDAR ESTAS INSTRUCCIONES

SÍMBOLOS

Las siguientes palabras de señalización y sus significados tienen el objeto de explicar los niveles de riesgo relacionados con este producto.

SÍMBOLO	SEÑAL	SIGNIFICADO
	PELIGRO:	Indica una situación peligrosa inminente, la cual, si no se evita, causará la muerte o lesiones serias.
	ADVERTENCIA:	Indica una situación peligrosa posible, la cual, si no se evita, podría causar la muerte o lesiones serias.
	PRECAUCIÓN:	Indica una situación potencialmente peligrosa la cual, si no se evita, puede causar lesiones leves o moderadas.
	PRECAUCIÓN:	(Sin el símbolo de alerta de seguridad) Indica una situación que puede producir daños materiales.

ADVERTENCIA

Para evitar lesiones corporales serias, no intente utilizar este producto sin haber leído y comprendido totalmente el manual del operador. Si no comprende los avisos de advertencia y las instrucciones del manual del operador, no utilice este producto. Llame al departamento de atención al consumidor (1-888-909-6757), y le brindaremos asistencia.

ADVERTENCIA



Cualquier producto en funcionamiento puede lanzar objetos hacia los ojos, lo cual puede causar serios daños a los mismos. Antes de iniciar la operación de herramientas de corriente, siempre utilice gafas de seguridad, gafas de seguridad con protección lateral, y en la medida en que sea necesario, un protector para toda la cara. Recomendamos la careta protectora de visión amplia encima de los anteojos normales, o los anteojos protectores estándar con protección lateral. Siempre póngase protección ocular con la marca de cumplimiento de la norma ANSI Z87.1.

ADVERTENCIA (PROPUESTA 65)

Algo del polvo provocado por las lijas, sierras, trituradoras y taladros eléctricos, y otras actividades de construcción Contiene químicos reconocidos como causantes de cáncer y defectos congénitos u otros daños en el aparato reproductivo. Algunos ejemplos de estos químicos son:

- plomo de pinturas con base de plomo
- sílice cristalina de ladrillos, cemento y otros productos de mampostería
- arsénico y cromo de madera tratada con químicos

El riesgo que corre a la exposición de estos químicos varía dependiendo de la frecuencia con que realiza estos tipos de trabajos. Para reducir la exposición a estos químicos: trabaje en un área bien ventilada y con el equipamiento de seguridad aprobado, como por ejemplo máscaras especialmente diseñadas para filtrar laspartículas microscópicas.

CONOZCA SU PODADORA

Lea el manual del operador y las normas de seguridad antes de manejar la podadora. Compare la ilustración en Fig. 1 con la podadora para familiarizarse con la ubicación de los diferentes controles y ajustes. Guarde este manual para referencia futura.

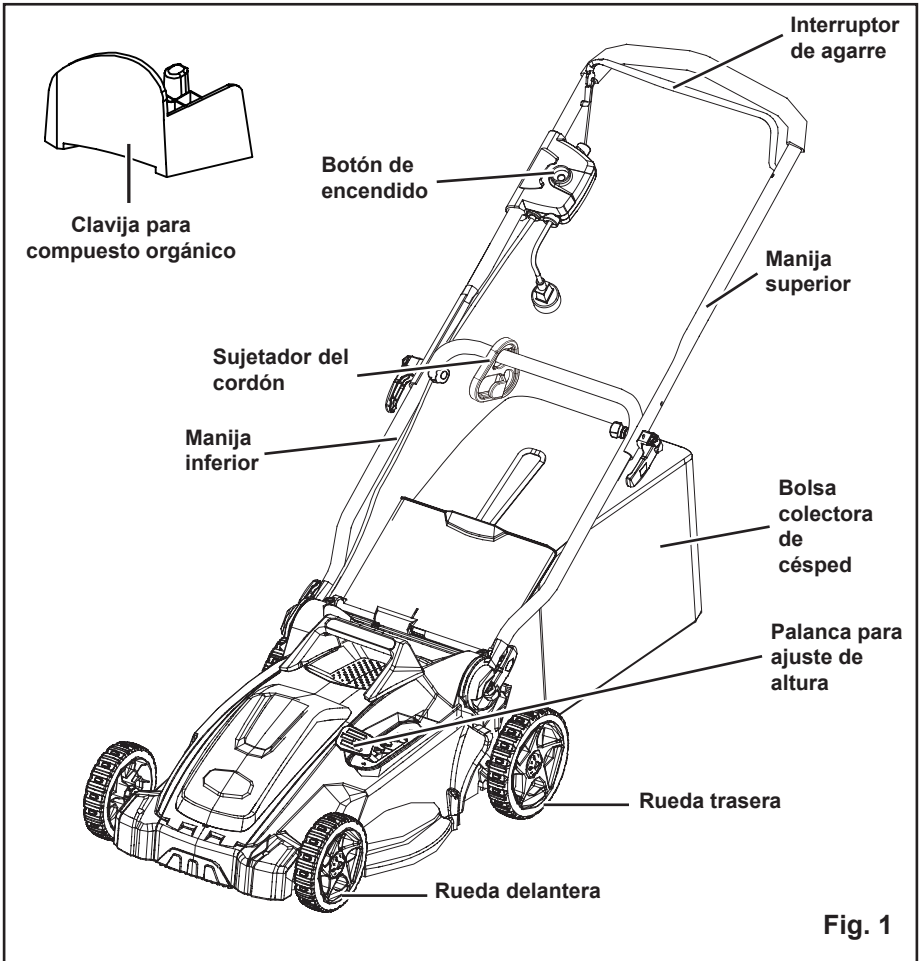

GUARDAR ESTAS INSTRUCCIONES

INSTRUCCIONES DE ENSAMBLADO

DESEMPAQUETADO

Este producto requiere armarse.

- Extraiga cuidadosamente de la caja la herramienta y los accesorios. Asegúrese de que estén presentes todos los artículos enumerados en la lista de empaquetado.
- Inspeccione cuidadosamente la herramienta para asegurarse de que no haya sufrido ninguna rotura o daño durante el transporte.
- No deseche el material de empaquetado hasta que haya inspeccionado cuidadosamente la herramienta y la haya utilizado satisfactoriamente.
- Si hay piezas dañadas o faltantes, le suplicamos llamar al 1-888-909-6757, donde le brindaremos asistencia.

LISTA DE EMPAQUETADO

- Podadora
- Clavija para compuesto orgánico
- Bolsa colectora de césped
- Manual

A D V E R T E N C I A

Si falta o está dañada alguna pieza, no utilice este producto sin haber reemplazado la pieza. La inobservancia de esta advertencia puede causar lesiones graves.

A D V E R T E N C I A

No intente modificar este producto ni hacer accesorios no recomendados para la misma. Cualquier alteración o modificación constituye maltrato el cual puede causar una condición peligrosa, y como consecuencia posibles lesiones corporales serias.

A D V E R T E N C I A

No conecte la unidad al suministro de corriente sin haber terminado de armarla. De lo contrario la unidad puede ponerse en marcha accidentalmente, con el consiguiente riesgo de lesiones serias.

A D V E R T E N C I A

Para evitar un arranque accidental que podría causar lesiones corporales serias, No conecte la unidad al suministro de corriente al ensamblar las piezas.

A D V E R T E N C I A

No utilice nunca el cortacésped sin los dispositivos de seguridad adecuados en su lugar y en perfectas condiciones. Nunca use el cortacésped con dispositivos de seguridad dañados. La utilización de este producto con piezas dañadas o faltantes podrá causar lesiones personales serias.

INSTRUCCIONES DE ENSAMBLADO

DESPLIEGUE Y AJUSTE DE LA EMPUÑADURA *(Consulte la figura 2)*

- Tire de la empuñadura superior hacia arriba y hacia atrás para elevar la empuñadura hasta la posición de funcionamiento. Asegúrese de que los mangos encajen en su lugar de forma segura.
- Apriete la empuñadura superior con los sujetadores de leva a ambos lados.
- Apriete la empuñadura inferior con los sujetadores de leva a ambos lados.

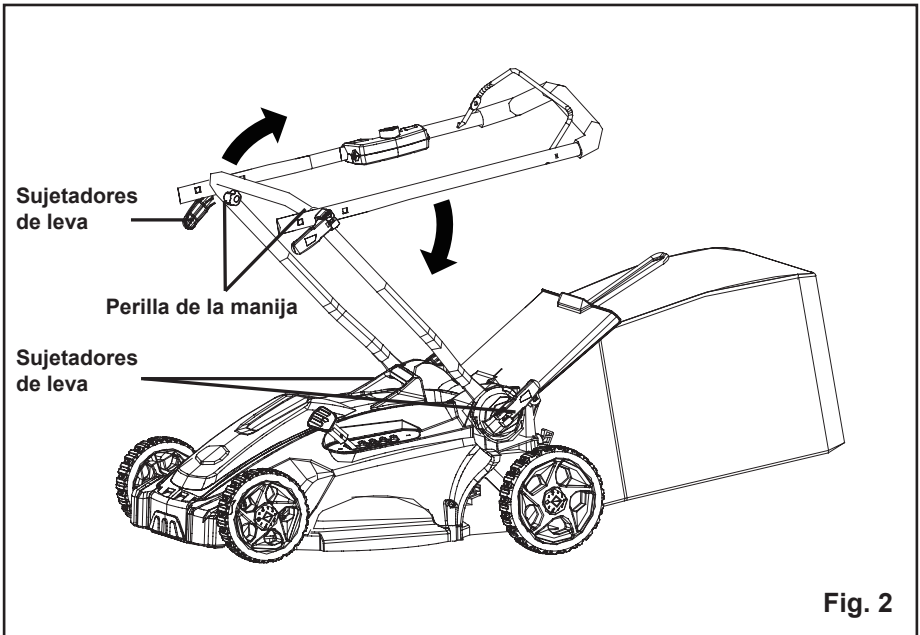

INSTRUCCIONES DE ENSAMBLADO

COLOCACIÓN DEL COLECTOR DE CÉSPED (Consulte la figura 3)

- Levante la cubierta del ducto (1).
- Levante el receptor de hierba por su mango (2) y colóquelo debajo de la cubierta del ducto de modo que los ganchos (3) del receptor de hierba queden asentados en la barra de la puerta.
- Suelte la cubierta del ducto (1). Cuando estén correctamente instalados, los ganchos del receptor de hierba saldrán por las aberturas de la cubierta del ducto.

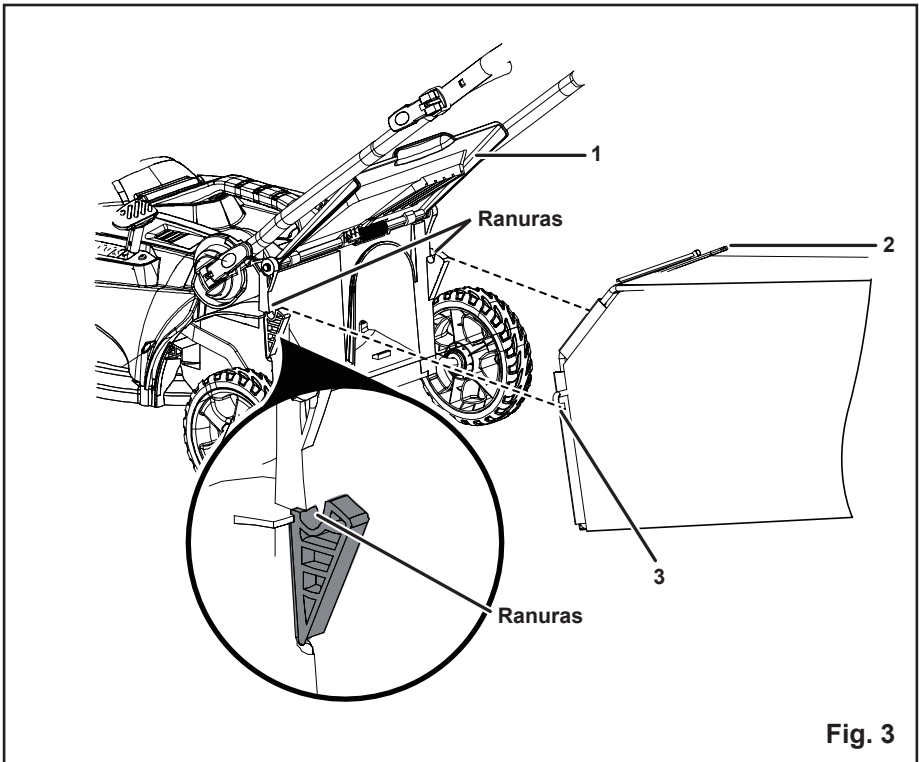

INSTRUCCIONES DE ENSAMBLADO

INSTALACIÓN O RETIRO DE LA CLAVIJA PARA COMPUESTO ORGÁNICO (Consulte la figura 4)

- Para quitar el tapón de la función para cubrimiento con hojarasca , levante la cubierta del canal (1).
- Tome la manija (2) del tapón de la función para cubrimiento con hojarasca y sáquelo mediante la manija.
- El tapón de la función para cubrimiento con hojarasca (3) se inserta angulado, por lo que es necesario ejercer un poco de fuerza para quitarlo.
- Para instalar la bolsa para recolección de grama se debe quitar el tapón de la función para cubrimiento con hojarasca.
- Al quitar la bolsa para recolección de grama se debe colocar de regreso el tapón de la función para cubrimiento con hojarasca.

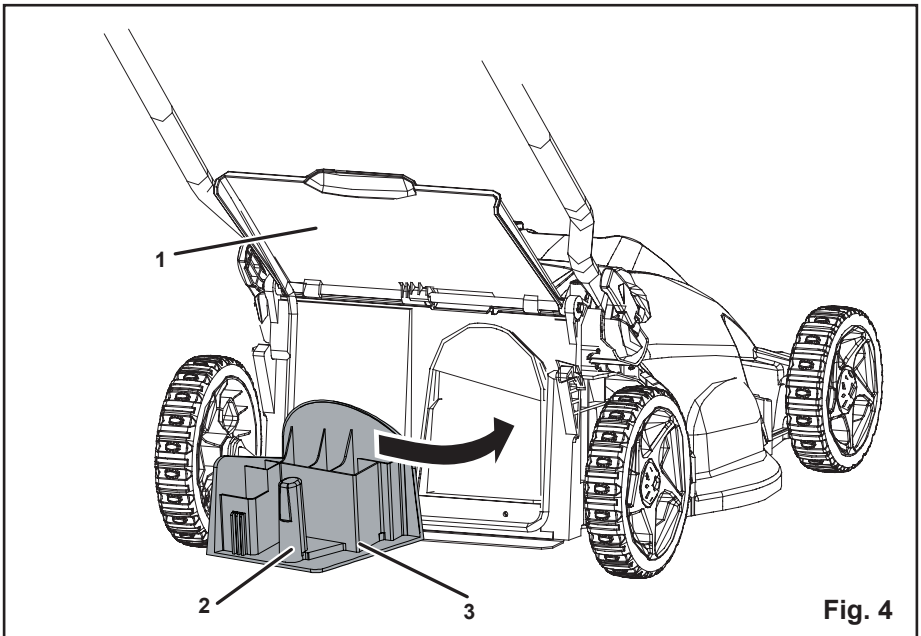

INSTRUCCIONES DE USO

CÓMO CONECTAR EL CORDÓN ELÉCTRICO

Cómo seleccionar el cordón para extensión. En el siguiente cuadro se muestra la longitud de los cordones para extensión y sus correspondientes clasificaciones aceptables.

Para un cordón de 15 m (50 pies), use 16 AWG.

Para un cordón de 30 m (100 pies), use 14 AWG.

Para un cordón de 45 m (150 pies), use 12 AWG.

Use solamente cordones para extensión aprobados para uso al aire libre listados por CSA u otra agencia equivalente.

I M P O R T A N T E

Usar cordones de cualquier otra longitud o clasificación afecta negativamente el desempeño y posiblemente la vida del motor eléctrico y podría además provocar que los cortacircuitos se disparen o que se quemen los fusibles en la caja de fusibles del hogar.

CÓMO CONECTARLA AL INTERRUPTOR

Conecte el enchufe al cordón para extensión insertándolo completamente desde la podadora en el tomacorriente del cordón para extensión. El enchufe de la podadora de césped se acopla solamente de una forma en los cordones para extensión polarizados. Si el enchufe no se acopla apropiadamente al cordón para extensión, invierta el modo de conexión. Si el enchufe aún no se acopla, busque un cordón para extensión polarizado apropiado o llame a la línea telefónica gratis para ayuda (1-888-909-6757).

CÓMO CONECTARLA A LA FUENTE DE ALIMENTACIÓN

A D V E R T E N C I A

Esta podadora está diseñada para operar en circuitos de 15 amperios. Si es difícil arrancar la podadora al estar conectada a un circuito con un fusible estándar o cortacircuitos de 15 A, llame a la línea telefónica gratis para ayuda (1-888-909-6757). No use fusibles o cortacircuitos con una clasificación mayor que la especificada para su circuito particular.

Enchufe el cordón para extensión en un tomacorriente conveniente de 120 V CA y 60 Hz, que se encuentre bajo techo o al aire libre. Para evitar quemar los fusibles, use un tomacorriente que no esté recargado. No utilice fusibles de mayor clasificación sin consultar con un electricista.

INSTRUCCIONES DE USO

ARRANQUE Y DETENCIÓN DE LA PODADORA (Consulte la figura 5)

ARRANQUE DE LA PODADORA:

- Enchufe la podadora en un cordón de extensión aprobado para exteriores.
- Presione y sostenga el botón de encendido (1).
- Para arrancar la podadora lleve el interruptor de palanca (2) hacia arriba hacia la manija y suelte el botón.

DETENCIÓN DE LA PODADORA:

- Suelte el interruptor de agarre.

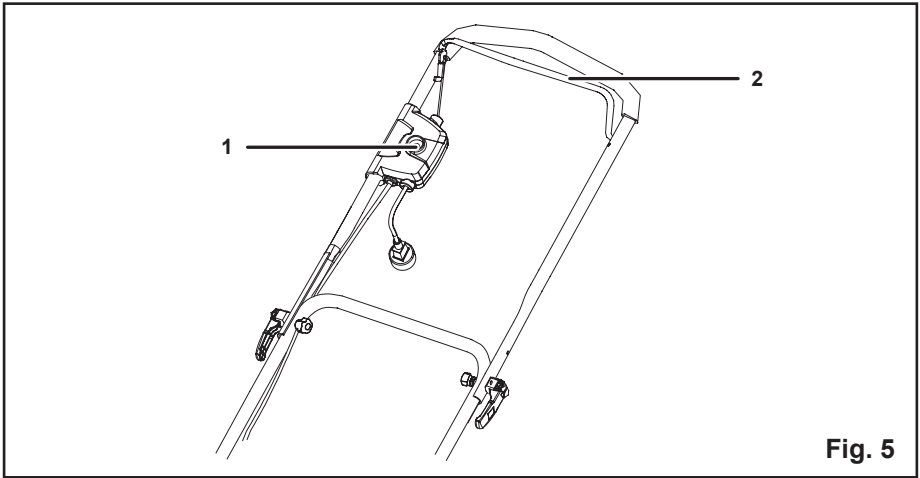

⚠ PRECAUCIÓN

No intente anular el funcionamiento de la llave o palanca de seguridad.

⚠ ADVERTENCIA

Una operadora en funcionamiento puede arrojar objetos extraños a los ojos del operador y, de esta manera, ocasionar graves daños oculares. Siempre use gafas de seguridad cuando use la podadora y realice ajustes o reparaciones.

⚠ ADVERTENCIA

Cuando use la podadora, asegúrese de que las personas y mascotas se encuentren a al menos 15 m (50 pies) de distancia.

INSPECCIÓN DEL ÁREA DE CORTE

Retire piedras, palos, cables, juguetes y otros desechos que la cuchilla giratoria pueda arrojar.

INSTRUCCIONES DE USO

AJUSTE DE LA ALTURA DE CORTE (Consulte la figura 6)

Al enviarse el aparato, las ruedas en el cortacésped se ajustan a una posición de corte bajo. Antes de usar el cortacésped por primera vez, ajuste la posición del corte a la altura más adecuada para su cortacésped. El césped promedio debería medir entre 38 mm y 51 mm durante los meses fríos y entre 51 mm y 70 mm durante los meses cálidos.

Para ajustar la altura de la hoja :

- Para subir la altura de la cuchilla, agarre la palanca de ajuste de altura y muévela hacia atrás del cortacésped.
- Para bajar la altura de la cuchilla, agarre la palanca de ajuste de altura y muévela hacia delante del cortacésped.

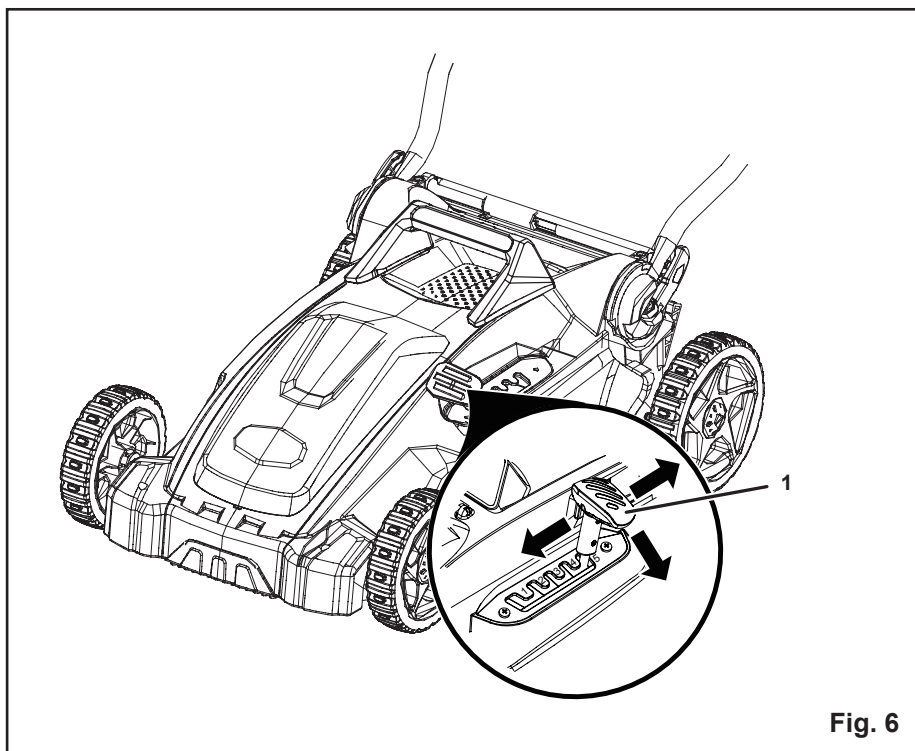

Fig. 6

INSTRUCCIONES DE USO

USO DEL RETENEDOR DEL CABLE (Consulte la figura 7)

Esta podadora está equipada con un retenedor de cable para evitar que la extensión eléctrica se desconecte del cable de alimentación mientras se encuentra en uso. El retenedor del cable cuelga desde la barra guía de éste.

NOTA: No enchufe la extensión eléctrica en el tomacorriente hasta que ésta esté conectada al retenedor de cable y enchufada en la podadora.

Para usar el retenedor del cable:

- Doble la extensión eléctrica de manera que forme un bucle firme cerca del retenedor.
- Empuje el bucle a través del orificio inferior del retenedor.
- Deslice el bucle sobre el sujetador del retenedor y jale hacia abajo hasta que el cable esté firme.

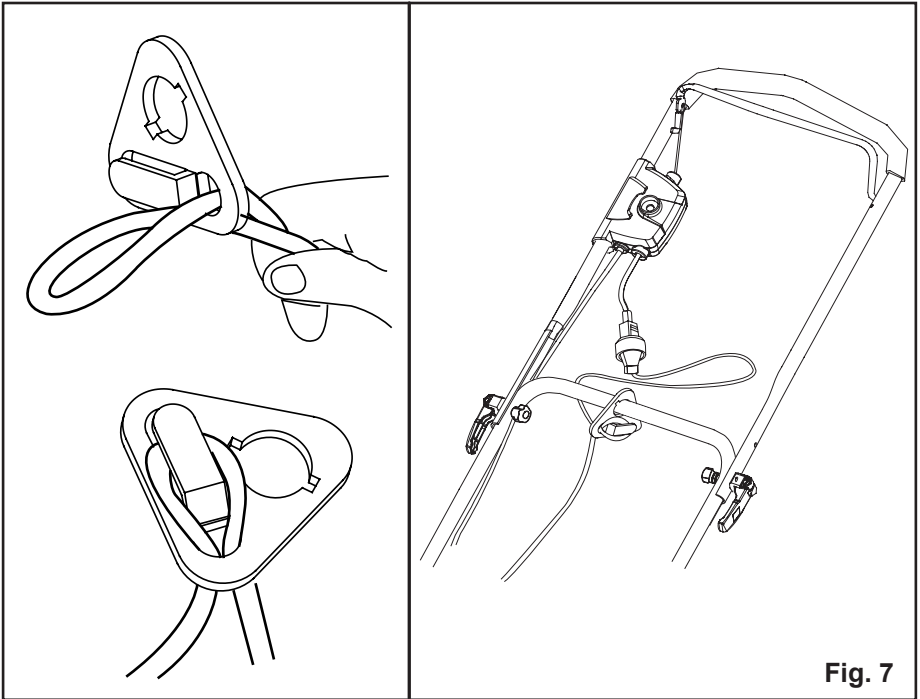

Fig. 7

INSTRUCCIONES DE USO

SUGERENCIAS PARA EL PODADO

NOTA: el rendimiento de la podadora será mucho mayor con una cuchilla filosa, especialmente si de corta césped alto. Asegúrese de revisar la cuchilla y afilarla al menos una vez al año, según se describe en la sección Mantenimiento.

- Verifique que no haya piedras, palos, cables ni otros objetos en el césped que puedan dañar las cuchillas o el motor. Es posible que la podadora arroje estos objetos accidentalmente y en cualquier dirección, algo que puede ocasionar lesiones personales graves al operador y a otras personas. Para evitar descargas eléctricas, no use la podadora en condiciones húmedas.
- Comience siempre en el punto más cercano a la fuente de alimentación, en donde se ha conectado el cordón.
- No pade el pasto en círculos. Comience desde el lugar más cercano a la toma, y desplácese hacia adelante y hacia atrás por el pasto, alejándose de la toma de modo que el cordón permanezca detrás de la podadora en la parte cortada del pasto.
- No permita que el cordón de extensión se enrolle en árboles, arbustos ni otros obstáculos. Al levantar el cordón de extensión, enrosque el cordón en una serie de lazadas iguales para evitar que se enrede.
- Cuando corte césped grueso, pase la podadora más lentamente para lograr un mejor corte y una adecuada descarga de recortes. Para tener un césped sano, siempre corte un tercio o menos de su altura total. El césped promedio debe tener aproximadamente de 3,8 a 5 cm (1-1/2 a 2 pulgadas) de altura en meses fríos y más de 5 cm (2 pulgadas) en meses cálidos. Si hay crecimiento, el césped debe cortarse en otoño.

CONSEJOS DE TRITURACIÓN DE COMPUESTO ORGÁNICO

NOTA: SIEMPRE INSPECCIONE EL ÁREA DONDE UTILIZARÁ LA PODADORA Y RETIRE PIEDRAS, PALOS, CABLES, HUESOS Y OTROS DESECHOS QUE LA CUCHILLA GIRATORIA PUEDA ARROJAR.

- Suelte el interruptor para apagar la podadora si cruza un área con gravilla (la cuchilla podría arrojar piedras).
- Coloque la podadora en la altura de corte más alta cuando pade suelos duros o malezas altas.
- Para que la trituración sea efectiva, no corte césped húmedo ya que tiende a pegarse en el lado inferior de la plataforma y, de esta manera, los recortes de césped no se trituran correctamente. Es posible que el césped nuevo o espeso necesite un corte más angosto. La velocidad en el suelo debe ajustarse según la condición del césped. Si no ha podado y el césped ha crecido más de 10 cm, pódelo dos veces para reducir su altura a un máximo de 8,3 cm.
- Camine a un ritmo constante y adecuado. Superponga las filas. No deje que el césped crezca demasiado. En caso de que esto suceda, comience en la posición de corte más alta y luego baje a la altura de corte deseada.

ADVERTENCIA

Si choca un objeto extraño, detenga el motor y desconecte el cable de alimentación. Inspeccione minuciosamente si la podadora se dañó. Repare los daños antes de usar la podadora. La vibración excesiva de la podadora durante su funcionamiento advierte un daño. Inspeccione minuciosamente la podadora y repare los daños antes de usarla.

INSTRUCCIONES DE USO

VACIADO DEL RECEPTOR DE CÉSPED *(Consulte la figura 8)*

- Suelte la palanca del interruptor para apagar la podadora, espere a que la cuchilla de detenga por completo y luego desenchufe el cable de alimentación.
- Levante la puerta trasera.
- Levante la caja de la hierba por el mango para retirarla del cortacésped.
- Elimine los recortes de césped.
- Levante la puerta trasera y vuelva a colocar la caja de la hierba como se ha descrito anteriormente en este manual.

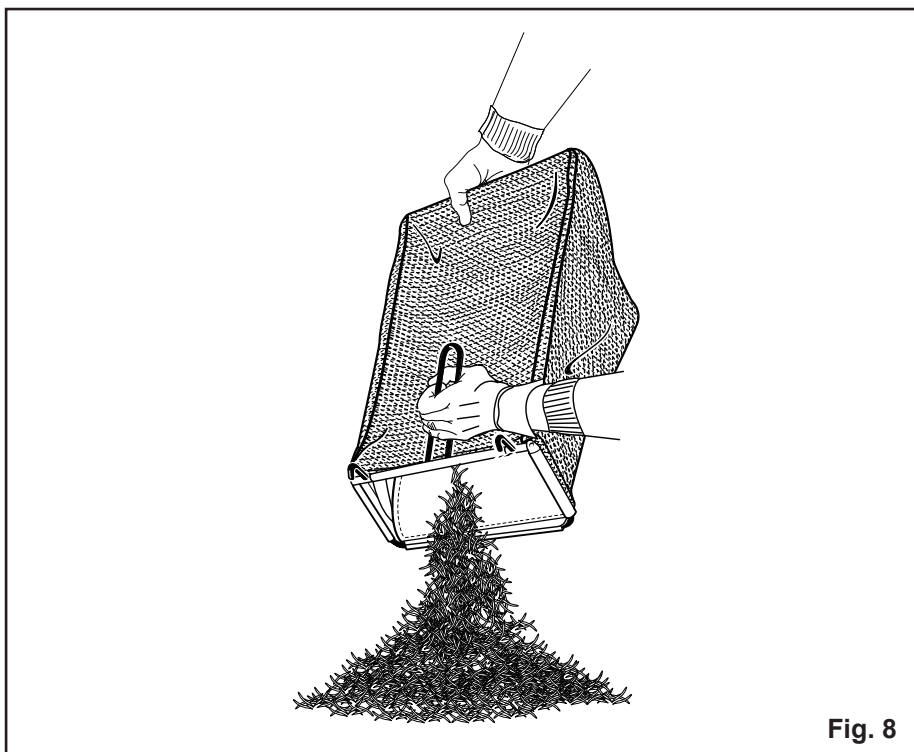

MANTENIMIENTO

CAMBIO DE LA CUCHILLA (Consulte las figuras 9 y 10)

⚠ ADVERTENCIA

siempre use guantes para trabajo pesado y envuelva los bordes cortantes con harapos u otros materiales para protegerse las manos cuando le haga cualquier mantenimiento a las cuchillas.

Use solamente cuchillas de repuesto GREENWORKS .

- Suelte la palanca del interruptor para apagar la podadora, espere a que la cuchilla de detenga por completo y luego desenchufe el cable de alimentación.
- Use guantes acolchados de cuero y calce un bloque de madera entre la cuchilla y la plataforma de la podadora a fin de evitar que la cuchilla gire cuando se retire la tuerca.
- Utilice un casquillo o una llave de 15 mm para aflojar la tuerca de la cuchilla (1) y sacar la cuchilla (4). Gire la tuerca "EN DIRECCIÓN CONTRARIA A LAS MANECILLAS DEL RELOJ" para aflojarla y "EN LA MISMA DIRECCIÓN QUE LAS MANECILLAS DEL RELOJ" para ajustarla.
- Retire la tuerca de la cuchilla (1), la arandela cuadrada (2), la arandela de aislamiento (3) y la cuchilla.
- Para volver a colocar la cuchilla, póngala con los bordes cortantes en dirección a la tierra. Ensamble la tuerca de la cuchilla, la arandela cuadrada y la arandela de aislamiento, como se muestra a continuación. Con un casquillo o una llave de 15 mm, gire la tuerca de la cuchilla "EN LA MISMA DIRECCIÓN QUE LAS MANECILLAS DEL RELOJ" para asegurar la cuchilla.

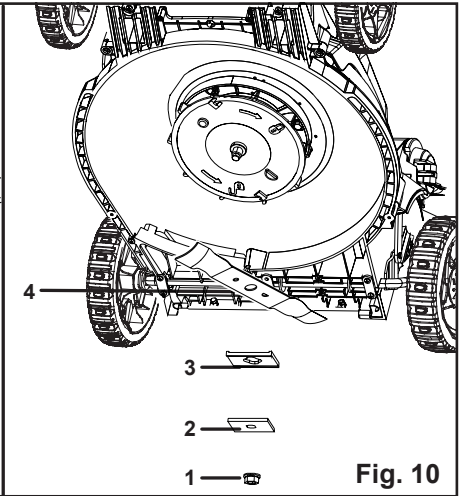
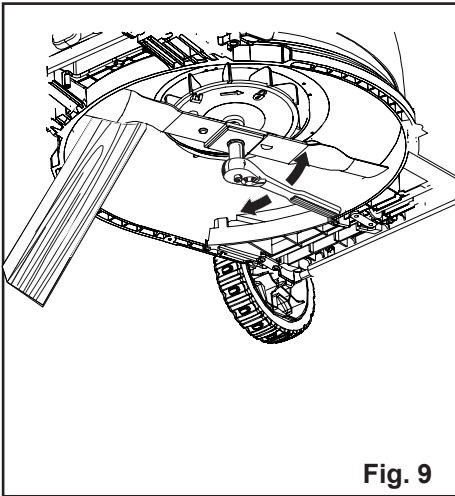

NOTA: asegúrese de cambiar las partes en el mismo orden en el que se retiraron. Cuando coloque la cuchilla, verifique que los extremos curvos apunten a la plataforma de la podadora y no a la tierra. Consulte el dibujoesquemático en la página 25 de este manual.

MANTENIMIENTO

LIMPIEZA DE LA PODADORA

ADVERTENCIA

Para reducir el riesgo de descarga eléctrica, no exponga la podadora al agua.

Se debe limpiar el lado inferior de la plataforma de la podadora después de cada uso, ya que se acumulan recortes de césped, hojas, suciedad y otros desechos, y producen óxido y corrosión.

- Retire toda acumulación de césped y hojas en y alrededor de la cubierta del motor (no use agua). Limpie la podadora con un paño seco de vez en cuando.
- Si se acumulan desechos en el lado inferior de la unidad mientras la está usando, detenga el motor desconéctelo del suministro de electricidad. Incline la podadora hacia adelante o hacia un lado y raspe el lado inferior hasta limpiarlo con una herramienta apropiada.

ALMACENAJE DEL CORTACÉSPED

Debe seguir los pasos a continuación antes de guardar la podadora de césped.

- Verifique que el cable de alimentación esté desconectado.
- Limpie la podadora según las instrucciones anteriores.
- Inspeccione y cambie o afile la cuchilla de ser necesario. Consulte la sección de mantenimiento.
- Almacene la podadora en un área seca y limpia. No la almacene cerca de materiales corrosivos, como fertilizantes y cloruro sódico.
- Limpie la extensión eléctrica para quitar sustancias como aceites o manchas. Reemplace la extensión eléctrica si está cortada o dañada de cualquier forma.
- Enrolle el cable en series de bucles iguales para evitar que se enrede.
- Guarde la podadora en un lugar fresco y seco bajo techo, fuera del alcance de los niños. No la cubra con una lámina de plástico sólido, ya que el plástico atrae humedad alrededor de la podadora y produce corrosión.

La manija puede estar plegada por completo para el almacenamiento. (Consulte la figura 2)

- Saque los sujetadores de leva que están en los lados de la manija superior para soltarla, y doble hacia abajo la manija superior.
- Saque los sujetadores de leva que están en los lados de la manija inferior para soltarla, y tire hacia afuera cada lado de la manija inferior y levante sus lados más allá de los bordes de los soportes para montaje. Doble la manija inferior hacia adelante. Asegúrese de no doblar o retorcer el cordón eléctrico.

SOLUCIÓN DE PROBLEMAS

PROBLEMA	CAUSA POSIBLE	SOLUCIÓN
La manija no está en su posición.	Los pernos cabeza de hongo no están bien asentados.	Ajuste la altura del mango y asegúrese de que los pernos de transporte estén instalados correctamente.
	Las perillas de la manija no están apretadas.	Apriete la empuñadura de leva.
La podadora no arranca.	La extensión eléctrica no está conectada al enchufe de la podadora.	Vuelva a conectar el cable y use el retenedor del cable para mantenerlo cerca del control del motor o de la cuchilla.
	La extensión eléctrica no está conectada a la fuente de electricidad.	Conecte la extensión eléctrica a un tomacorrientes con energía de 120 V, 60 Hz CA.
	El interruptor de control del motor está dañado.	Haga que un centro de servicio autorizado reemplace el interruptor de control del motor.
La podadora corta el césped de forma dispereja.	El césped es duro o disperejo.	Compruebe el área de corte.
	La altura de corte no está correctamente ajustada.	Mueva las ruedas a una posición más alta.
La podadora no tritura correctamente.	Los recortes de césped húmedo se pegan en el lado inferior de la plataforma. e of the deck.	Espere a que el césped se seque antes de podar.
La podadora es pesada para empujar.	La grama está muy larga o la altura de corte está muy baja.	Aumente la altura de corte.
	La parte trasera de la carcaza de la podadora y la cuchilla se traban debido a que la grama es muy densa.	
La podadora vibra a una velocidad más alta.	El eje del motor está doblado.	Detenga el motor, desconecte la fuente de alimentación y revise si hay daños. Antes de volver a arrancar la podadora, haga que un centro de servicio autorizado la repare, al 1-888-909-6757.
	La cuchilla no está equilibrada.	Afile los bordes de corte de la misma manera para equilibrar la cuchilla.

GARANTÍA LIMITADA DE 4 AÑOS



Por este medio y por un período de cuatro años GREENWORKS™ garantiza este producto contra defectos en materiales, piezas o mano de obra al comprador original que cuente con una prueba de compra. GREENWORKS™, a su sola discreción reparará o reemplazará, sin costo alguno para el cliente, cualquier pieza defectuosa, siempre y cuando se haya hecho uso normal de ella. Esta garantía es válida solamente para unidades utilizadas de manera personal y que no hayan sido utilizadas o alquiladas para uso industrial o comercial, y que hayan recibido mantenimiento de acuerdo a las instrucciones que aparecen en el manual del propietario que se suministró con el producto nuevo.

ARTÍCULOS QUE NO CUBRE LA GARANTÍA:

1. Cualquier pieza que se haya vuelto inoperante debido a mal uso, uso comercial, abuso, descuido, accidente, mantenimiento inapropiado o alteración; o
2. La unidad, si no ha sido operada o si no se le ha dado mantenimiento de acuerdo al manual del propietario; o
3. Desgaste normal, excepto según se indica a continuación;
4. Artículos de mantenimiento rutinario tales como lubricantes, afilado de cuchillas;
5. Deterioro normal del acabado exterior debido al uso y la exposición al entorno.

LÍNEA TELEFÓNICA PARA AYUDA DE GREENWORKS (1 888 90WORKS):

Se puede obtener servicio relacionado con la garantía llamando de lunes a viernes entre las 9 a.m. y las 5 p.m. a nuestra línea gratis para ayuda, el **1 888 909 6757 (1 888 90WORKS)**.

CARGOS DE TRANSPORTE:

Los cargos de transporte por el traslado de cualquier unidad de equipo o accesorio eléctrico son responsabilidad del comprador. El comprador es responsable de pagar los cargos de transporte de cualquier pieza presentada para reemplazo de acuerdo a esta garantía a menos que GREENWORKS solicite por escrito tal retorno.

VISTA DESARROLLADA

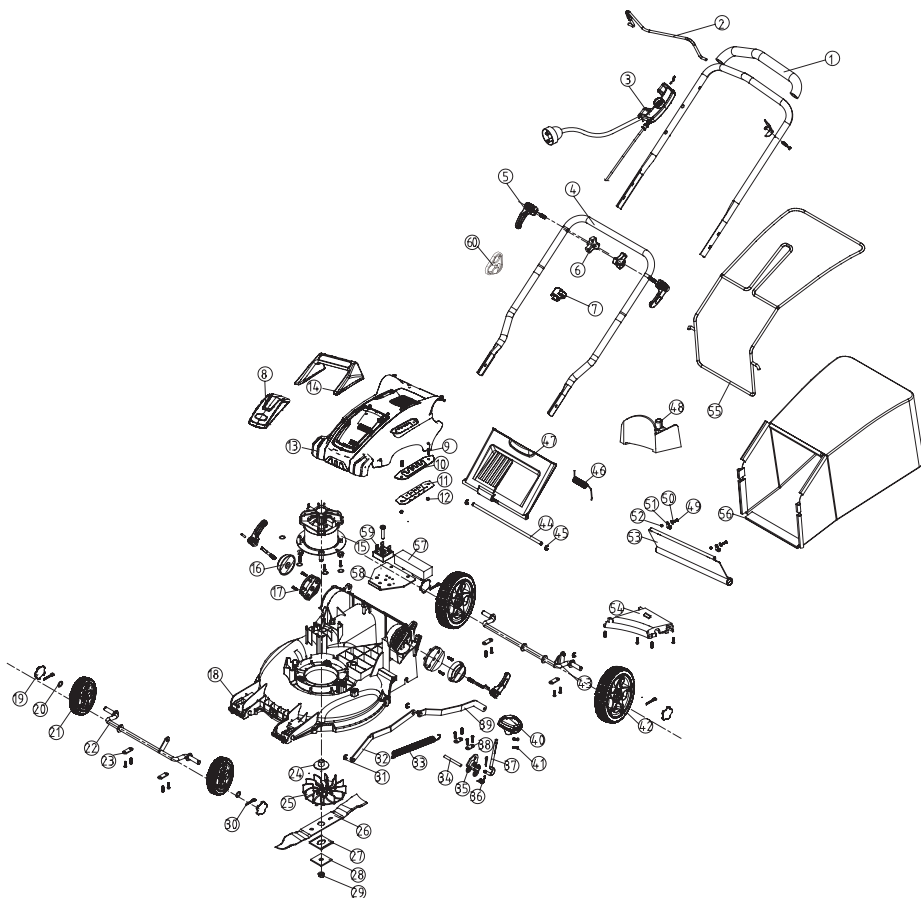

LISTA DE PIEZAS

ARTÍCULO NO.	PARTE NO.	DESCRIPCIÓN	CDAD.
1	31104488	Manija superior	1
2	33305469-3	Interruptor de agarre	1
3	31102489	Caja de engranajes del motor	1
4	33309470-2	Manija inferior	1
5	31102467-2	Conjunto del sujetador de leva	4
6	34106467-1	Perilla de la manija	2
7	3411135	Guía del cable	1
8	34107488	Carcasa del motor	1
9	32201110	Tornillo	1
10	333012470	Panel de ajuste de altura	1
11	34202470	Placa para polvo	1
12	32204100	Tuerca M5	2
13	34101488	Vivendas	1
14	34105488	40V manejar	1
15	36101488	Motor	1
16	34105470-2	Cubierta del sujetador de leva	2
17	34106470-2	Base del sujetador de leva	2
18	34101470-3	Cubierta	1
19	34106488	Cubierta de la rueda	4
20	3290506	Arandela	2
21	31102488	6 pulg. rueda	2
22	33301470	Eje de rueda delantera	1
23	33307470	Sujetador	4
24	3320238-1	Protector del husillo	1
25	34108488	Ventilador	1
26	33303488	16 pulg. cuchilla	1
27	3410535	Aislante de cuchilla	1
28	3331435	Espaciador	1
29	3221037	Tuerca M10X1.25	1
30	3290135	Alfiler	6
31	3290650	Sujetador circular	3
32	33303470	Barra de enlace (frente)	1
33	33902470	Resorte de ajuste de altura	1
34	33201470	Eje de ajuste de altura	1
35	33305470	Panel de ajuste de altura	1
36	33901470	Resorte de torsión de ajuste de altura	1
37	33313470	Palanca de ajuste de altura	1
38	33306470	Sujetador	2
39	33304470	Barra de enlace (trasero)	1
40	34109470-1	Perilla para ajuste de altura	1
41	32201470	Tornillo	2

LISTA DE PIEZAS

ARTÍCULO NO.	PARTE NO.	DESCRIPCIÓN	CDAD.
42	31102488	7 pulg. rueda	2
43	33302470	Eje de rueda trasera	1
44	33202470	Eje para cubierta trasera	1
45	3290506	Sujetador circular	2
46	33903470	Resorte para cubierta trasera	1
47	34102470	Cubierta trasera	1
48	34104470	Tapón trasero	1
49	3220518	Tornillo	2
50	3290750	Arandela	2
51	3330490-1	Sujetador de cable	2
52	3221237	Tuerca M4	2
53	34201470	Protector trasero	1
54	34103470	Cubierta trasera	1
55	33311470-2	Abrazadera para la bolsa colectora de césped	1
56	34901470-2	Bolsa colectora de césped	1
57	36901227	Resistencia	1
58	33301475	Rectificador del radiador	1
59	3690135	Rectificador	1
60	34120227	Retenedor del cable	1



LÍNEA DE AYUDA GRATUITA: 1-888-90WORKS (888.909.6757)

Rev: 01 (10-31-11)

 Impreso en China en papel reciclado de 100%